

Hersteller

VEM motors Thurm GmbH
Äußere Dresdener Str. 35

08066 ZWICKAU
Deutschland

Kontakt

Mauer Antriebstechnik oHG
Rahlstedter Grenzweg 13
22143 Hamburg

Tel: +49 (0)40 67045331
Email: service@motor-mauer.de

www.motor-mauer.de

Drehstrommotoren mit Käfigläufer,
Graugussgehäuse

Typ	IE3-W41R 90 S4		
Bemessungsleistung	[kW]	1,1	
Bemessungsmoment	[Nm]	7,2	
IE Klasse	(-)	IE3-84,1%	
Wirkungsgradbestimmung			EN 60034-2-1
Betriebsart	S1		
Bemessungsfrequenz	[Hz]	50	
Bemessungsdrehzahl	[min ⁻¹]	1450	
Spannung	[V]	230/400	
Schaltung	(-)	D Y	
Strom [A]	4.4	2.5	
rel. Anzugsstrom	(-)	8	
rel. Anlaufmoment	(-)	3,6	
rel. Kippmoment(-)	4,2		
Wirkungsgrad 100/75/50 %	(%)	84,1 / 83,5 / 80	
Leistungsfaktor (-)	0,74		
Th. Kl.	155(F/B)		
Kühlmitteltemperatur	[°C]	-20°C...+40 °C	
Aufstellungshöhe	[m]	1000m	
Schutzart IP	IP55		
Trägheitsmoment	[kgm ²]	0,0045	
Masse [kg]	28		
Lager DS	6205 2Z C3		
Lager NS	6205 2Z C3		
Nachschmierfrist	[h]		

Fett Asonic GLY 32

Fettmenge [g]

A-Schalldruckpegel [dB]

Optionen

Klemmenkasten Standard

Klemmkastenlage oben

Kabelverschraubung Verschlussstopfen

Lage Kabeleinführung rechts

Welle Standard

Lagerung Leichte Lagerung

Sonderangaben zur Lagerung ohne

Lagerüberwachung ohne

Stillstandsheizung ohne

Schwingstärke Stufe A

Wuchtung mit halber Passfeder

Farbsystem 01 moderate (KK C2),RAL 7031 blaugrau,60 µm

Lieferbedingungen und/oder amtliche Vorschriften: IEC / EN 60034-1

Kundensonderangaben ohne

Dieses Dokument wurde elektronisch hergestellt, alle Angaben sind nur nach Bestätigung durch den Hersteller verbindlich.

Hersteller

VEM motors Thurm GmbH
Äußere Dresdener Str. 35

08066 ZWICKAU
Deutschland

Kontakt

Mauer Antriebstechnik oHG
Rahlstedter Grenzweg 13
22143 Hamburg

Tel: +49 (0)40 67045331
Email: service@motor-mauer.de

www.motor-mauer.de

Drehstrommotoren mit Käfigläufer,
Graugussgehäuse

IE3-W41R 90 S4

Einbaulage

Bauform: IM B3
Flansch: -
Klemmkastenlage: oben
Bremsen:
Fremdlüfter:

Klemmkasten: KA 05
Kabelverschraubung O: 1 xVerschlussstopfen

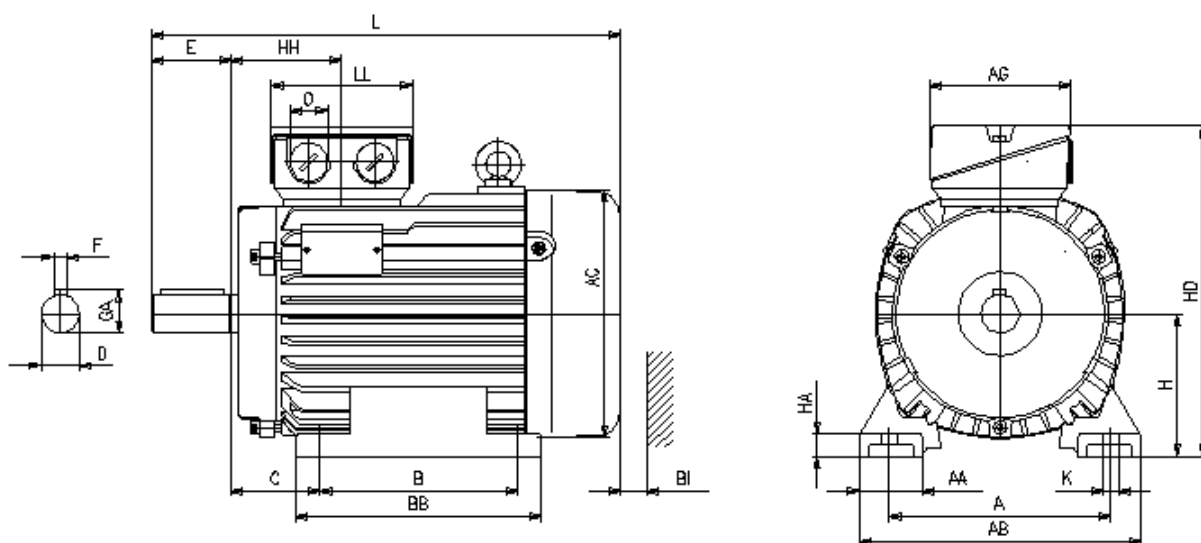
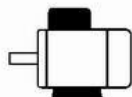

Motor



A	AA	AB	AC	AD	B	B'	BA	BA'	BB	C	CA	K	K'
140	40	178	177	-	100		-	-	130	56	-	10	10

Anschlußkasten

L	LC	H	HA	HD	HH	BI				AG	LL	BE	AH
351	-	90	10,5	217	75	18				92	92	-	-

Flansch

Toleranzen

P	N	LA	M	T	S					H	N	D	DA
-	-	-	-	-	-					-0,5	j6	k6	k6

Welle-DS

Welle-NS

D	E	GA	F	DB		DA	EA	GC	FA
24	50	27	8	DIN 332 DS - M8		-	-	-	-

DB...Zentrierbohrung

Lieferbedingungen und/oder amtliche Vorschriften: IEC / EN 60034-1

Dieses Dokument wurde elektronisch hergestellt, alle Angaben sind nur nach Bestätigung durch den Hersteller verbindlich.

Hersteller

VEM motors Thurm GmbH
Äußere Dresdener Str. 35

08066 ZWICKAU
Deutschland

Kontakt

Mauer Antriebstechnik oHG
Rahlstedter Grenzweg 13
22143 Hamburg

Tel: +49 (0)40 67045331
Email: service@motor-mauer.de

www.motor-mauer.de

Drehstrommotoren mit Käfigläufer,
Graugussgehäuse

IE3-W41R 90 S4

Einbaulage

Bauform: IM B5
Flansch: FF 165[A 200]
Klemmkastenlage: oben
Bremsen:
Fremdlüfter:

Klemmkasten: KA 05
Kabelverschraubung O: 1 x Verschlussstopfen

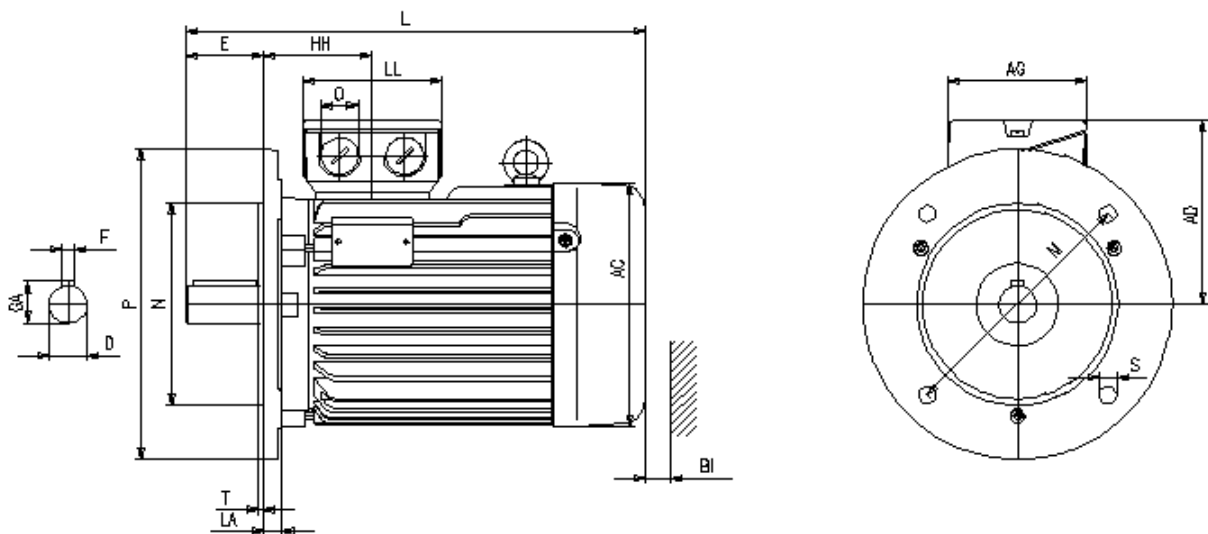

Motor



A	AA	AB	AC	AD	B	B'	BA	BA'	BB	C	CA	K	K'
-	-	-	177	127	-	-	-	-	-	-	-	-	-

Anschlußkasten

L	LC	H	HA	HD	HH	BI	AG	LL	BE	AH
390	-	90	-	-	114	18	92	92	-	-

Flansch

Toleranzen

P	N	LA	M	T	S	H	N	D	DA
200	130	10	165	3,5	11	-0,5	j6	k6	k6

Welle-DS

Welle-NS

D	E	GA	F	DB	DA	EA	GC	FA
24	50	27	8	DIN 332 DS - M8	-	-	-	-

DB...Zentrierbohrung

Lieferbedingungen und/oder amtliche Vorschriften: IEC / EN 60034-1

Dieses Dokument wurde elektronisch hergestellt, alle Angaben sind nur nach Bestätigung durch den Hersteller verbindlich.

Hersteller

VEM motors Thurm GmbH
Äußere Dresdener Str. 35

08066 ZWICKAU
Deutschland

Kontakt

Mauer Antriebstechnik oHG
Rahlstedter Grenzweg 13
22143 Hamburg

Tel: +49 (0)40 67045331
Email: service@motor-mauer.de

www.motor-mauer.de

Drehstrommotoren mit Käfigläufer,
Graugussgehäuse

IE3-W41R 90 S4

Einbaulage

Bauform: IM B14K
Flansch: FT 115[C 140]
Klemmkastenlage: oben
Bremsen:
Fremdlüfter:

Klemmenkasten: KA 05
Kabelverschraubung O: 1 xVerschlussstopfen

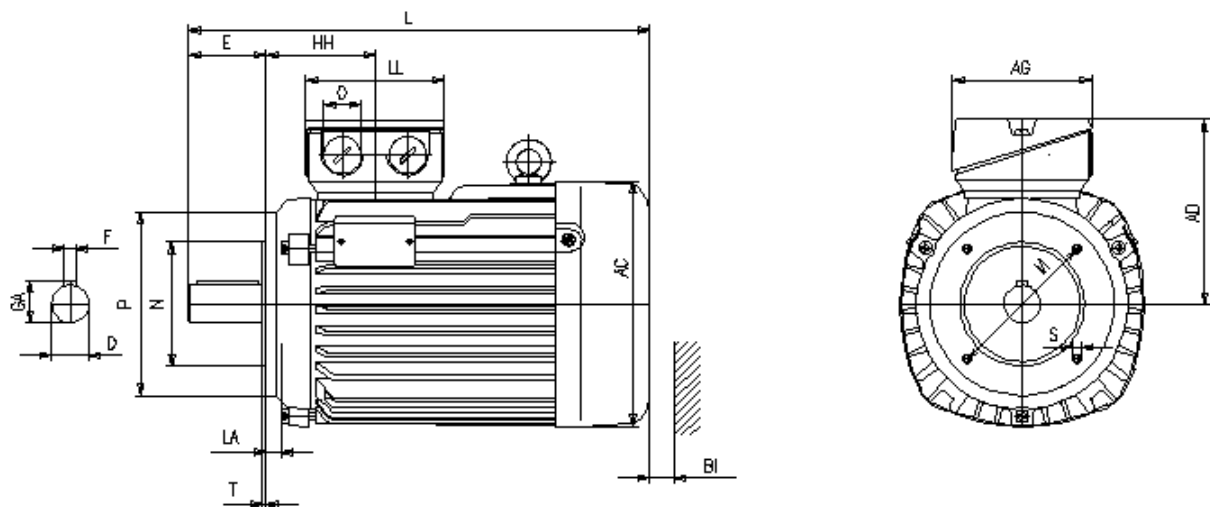
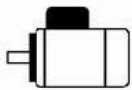

Motor



A	AA	AB	AC	AD	B	B'	BA	BA'	BB	C	CA	K	K'
-	-	-	177	127	-	-	-	-	-	-	-	-	-

Anschlußkasten

L	LC	H	HA	HD	HH	BI	AG	LL	BE	AH
351	-	90	-	-	75	18	92	92	-	-

Flansch

Toleranzen

P	N	LA	M	T	S	H	N	D	DA
140	95	10	115	3	M8	-0,5	j6	k6	k6

Welle-DS

Welle-NS

D	E	GA	F	DB	DA	EA	GC	FA
24	50	27	8	DIN 332 DS - M8	-	-	-	-

DB...Zentrierbohrung

Lieferbedingungen und/oder amtliche Vorschriften: IEC / EN 60034-1

Dieses Dokument wurde elektronisch hergestellt, alle Angaben sind nur nach Bestätigung durch den Hersteller verbindlich.

Hersteller

VEM motors Thurm GmbH
Äußere Dresdener Str. 35

08066 ZWICKAU
Deutschland

Kontakt

Mauer Antriebstechnik oHG
Rahlstedter Grenzweg 13
22143 Hamburg

Tel: +49 (0)40 67045331
Email: service@motor-mauer.de

www.motor-mauer.de

Drehstrommotoren mit Käfigläufer,
Graugussgehäuse

IE3-W41R 90 S4

Einbaulage

Bauform: IM B14G
Flansch: FT 130[C 160]
Klemmkastenlage: oben
Bremsen:
Fremdlüfter:

Klemmenkasten: KA 05
Kabelverschraubung O: 1 xVerschlussstopfen

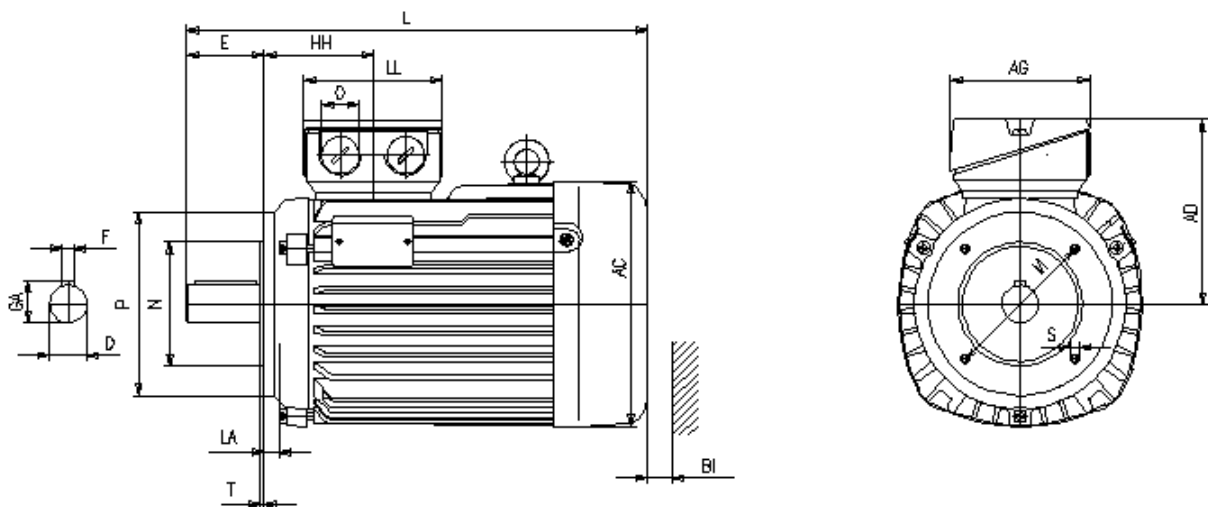
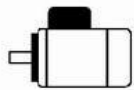

Motor



A	AA	AB	AC	AD	B	B'	BA	BA'	BB	C	CA	K	K'
-	-	-	177	127	-	-	-	-	-	-	-	-	-

Anschlußkasten

L	LC	H	HA	HD	HH	BI	AG	LL	BE	AH
351	-	90	-	-	75	18	92	92	-	-

Flansch

Toleranzen

P	N	LA	M	T	S	H	N	D	DA
160	110	10	130	3,5	M8	-0,5	j6	k6	k6

Welle-DS

Welle-NS

D	E	GA	F	DB	DA	EA	GC	FA
24	50	27	8	DIN 332 DS - M8	-	-	-	-

DB...Zentrierbohrung

Lieferbedingungen und/oder amtliche Vorschriften: IEC / EN 60034-1

Dieses Dokument wurde elektronisch hergestellt, alle Angaben sind nur nach Bestätigung durch den Hersteller verbindlich.

Hersteller

VEM motors Thurm GmbH
Äußere Dresdener Str. 35

08066 ZWICKAU
Deutschland

Kontakt

Mauer Antriebstechnik oHG
Rahlstedter Grenzweg 13
22143 Hamburg

Tel: +49 (0)40 67045331
Email: service@motor-mauer.de

www.motor-mauer.de

Drehstrommotoren mit Käfigläufer,
Graugussgehäuse

IE3-W41R 90 S4

Einbaulage

Bauform: IM B35
Flansch: FF 165[A 200]
Klemmkastenlage: oben
Bremsen:
Fremdlüfter:

Klemmenkasten: KA 05
Kabelverschraubung O: 1 x Verschlussstopfen

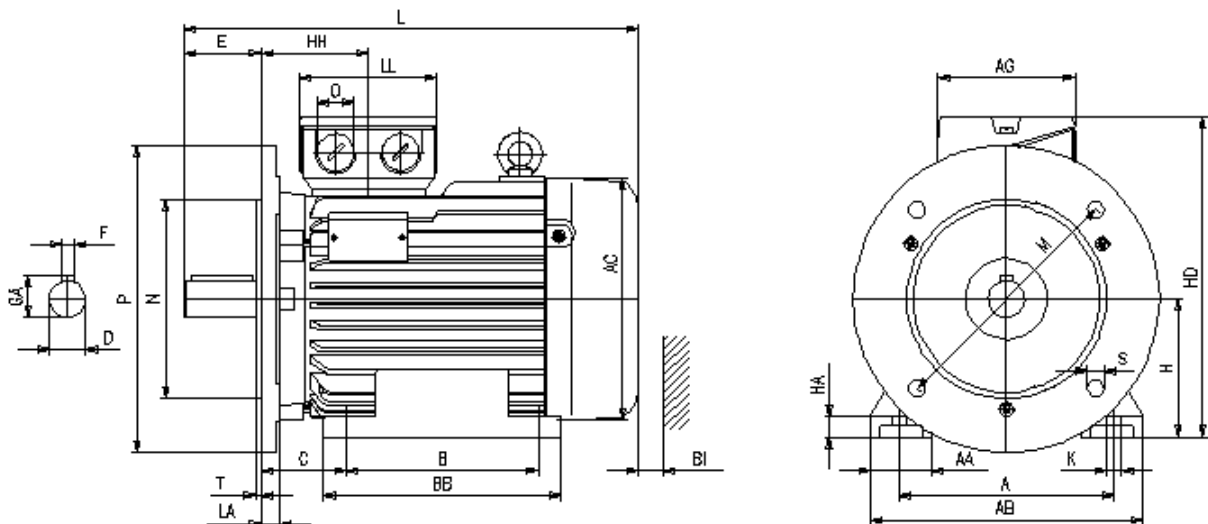
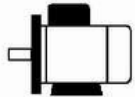

Motor



A	AA	AB	AC	AD	B	B'	BA	BA'	BB	C	CA	K	K'
140	40	178	177	-	100		-	-	130	56	-	10	10

Anschlußkasten

L	LC	H	HA	HD	HH	BI				AG	LL	BE	AH
351	-	90	10,5	217	75	18				92	92	-	-

Flansch

Toleranzen

P	N	LA	M	T	S					H	N	D	DA
200	130	10	165	3,5	11					-0,5	j6	k6	k6

Welle-DS

Welle-NS

D	E	GA	F	DB		DA	EA	GC	FA
24	50	27	8	DIN 332 DS - M8		-	-	-	-

DB...Zentrierbohrung

Lieferbedingungen und/oder amtliche Vorschriften: IEC / EN 60034-1

Dieses Dokument wurde elektronisch hergestellt, alle Angaben sind nur nach Bestätigung durch den Hersteller verbindlich.

Hersteller

VEM motors Thurm GmbH
Äußere Dresdener Str. 35

08066 ZWICKAU
Deutschland

Kontakt

Mauer Antriebstechnik oHG
Rahlstedter Grenzweg 13
22143 Hamburg

Tel: +49 (0)40 67045331
Email: service@motor-mauer.de

www.motor-mauer.de

Drehstrommotoren mit Käfigläufer,
Graugussgehäuse

IE3-W41R 90 S4

Einbaulage

Bauform: IM B34K
Flansch: FT 115[C 140]
Klemmkastenlage: oben
Bremsen:
Fremdlüfter:

Klemmenkasten: KA 05
Kabelverschraubung O: 1 xVerschlussstopfen

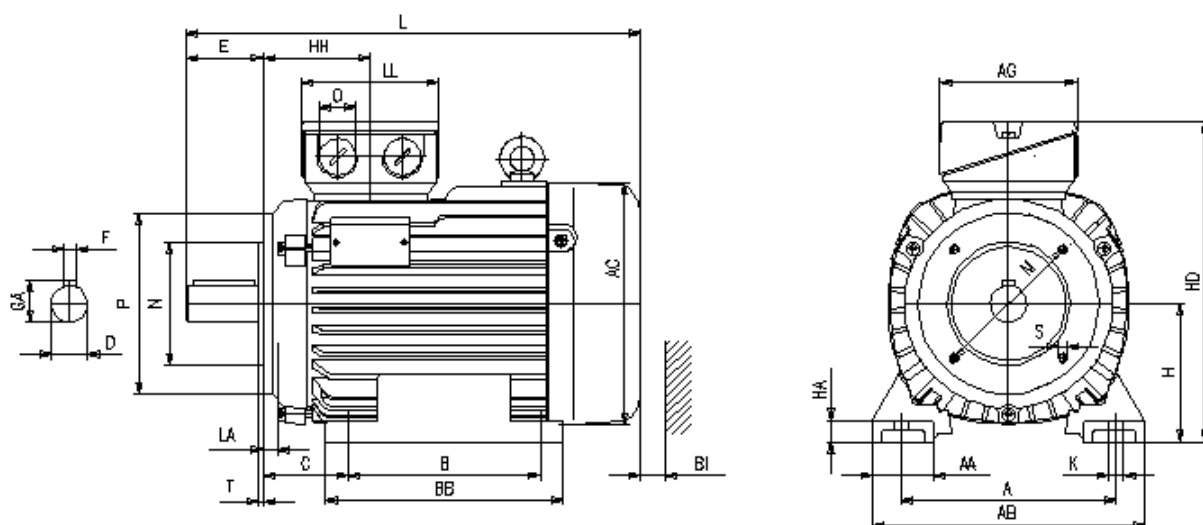
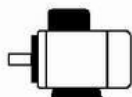

Motor



A	AA	AB	AC	AD	B	B'	BA	BA'	BB	C	CA	K	K'
140	40	178	177	-	100		-	-	130	56	-	10	10

Anschlußkasten

L	LC	H	HA	HD	HH	BI				AG	LL	BE	AH
351	-	90	10,5	217	75	18				92	92	-	-

Flansch

Toleranzen

P	N	LA	M	T	S					H	N	D	DA
140	95	10	115	3	M8					-0,5	j6	k6	k6

Welle-DS

Welle-NS

D	E	GA	F	DB		DA	EA	GC	FA
24	50	27	8	DIN 332 DS - M8		-	-	-	-

DB...Zentrierbohrung

Lieferbedingungen und/oder amtliche Vorschriften: IEC / EN 60034-1

Dieses Dokument wurde elektronisch hergestellt, alle Angaben sind nur nach Bestätigung durch den Hersteller verbindlich.

Hersteller

VEM motors Thurm GmbH
Äußere Dresdener Str. 35

08066 ZWICKAU
Deutschland

Kontakt

Mauer Antriebstechnik oHG
Rahlstedter Grenzweg 13
22143 Hamburg

Tel: +49 (0)40 67045331
Email: service@motor-mauer.de

www.motor-mauer.de

Drehstrommotoren mit Käfigläufer,
Graugussgehäuse

IE3-W41R 90 S4

Einbaulage

Bauform: IM B34G
Flansch: FT 130[C 160]
Klemmkastenlage: oben
Bremsen:
Fremdlüfter:

Klemmenkasten: KA 05
Kabelverschraubung O: 1 xVerschlussstopfen

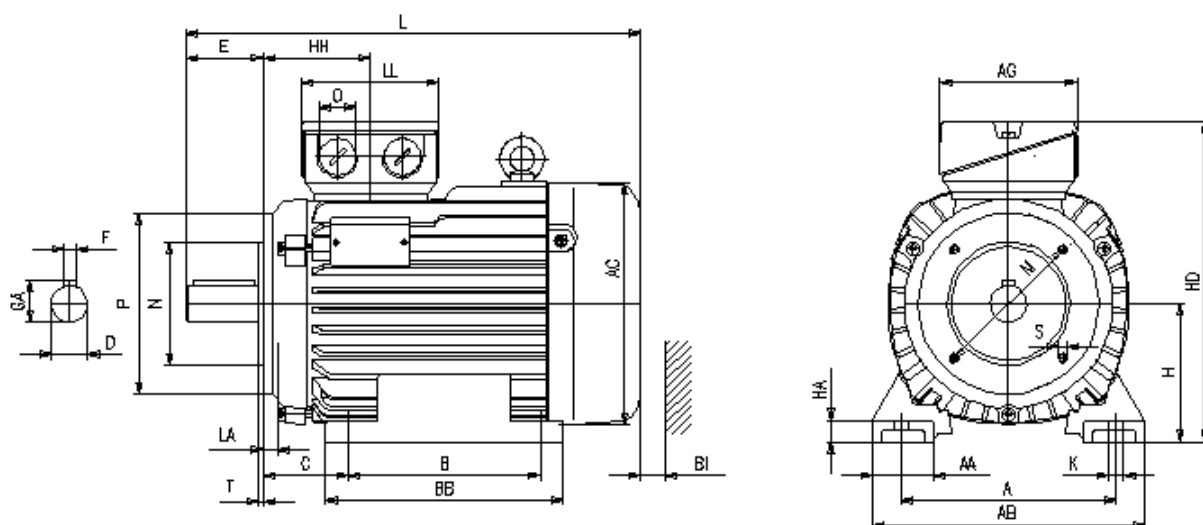
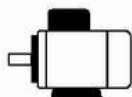

Motor



A	AA	AB	AC	AD	B	B'	BA	BA'	BB	C	CA	K	K'
140	40	178	177	-	100		-	-	130	56	-	10	10

Anschlußkasten

L	LC	H	HA	HD	HH	BI				AG	LL	BE	AH
351	-	90	10,5	217	75	18				92	92	-	-

Flansch

Toleranzen

P	N	LA	M	T	S					H	N	D	DA
160	110	10	130	3,5	M8					-0,5	j6	k6	k6

Welle-DS

Welle-NS

D	E	GA	F	DB		DA	EA	GC	FA
24	50	27	8	DIN 332 DS - M8		-	-	-	-

DB...Zentrierbohrung

Lieferbedingungen und/oder amtliche Vorschriften: IEC / EN 60034-1

Dieses Dokument wurde elektronisch hergestellt, alle Angaben sind nur nach Bestätigung durch den Hersteller verbindlich.